

BUBBLE-SFER

2U40

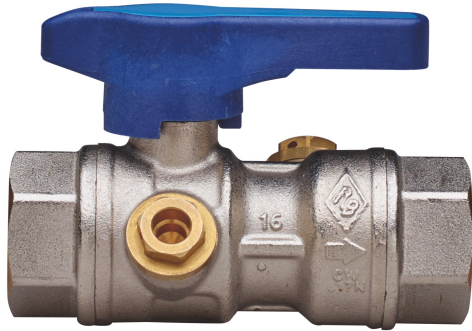

Kugelhahn für den Ausgang des Trinkwasserzählers, voller Durchgang, beiderseits Innengewinde, mit integriertem **großem** Rückschlagventil und Druckmessanschluss, Griff aus Technopolymer und Kugel mit automatischer Hinterspülung.

Technische Spezifikationen

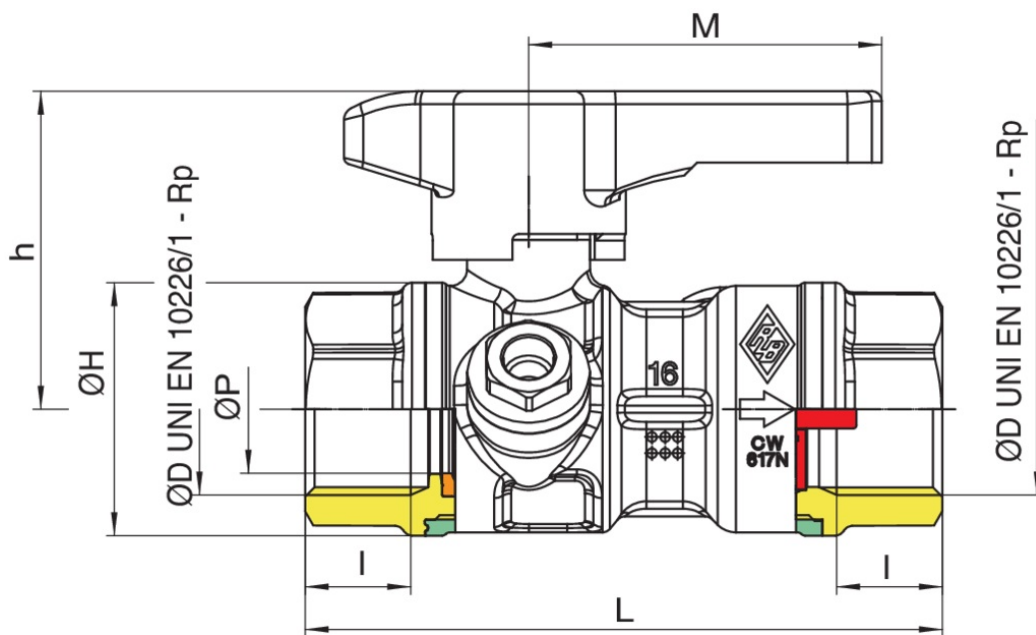

GRÖSSE	DN	BOX	MASTER BOX	CODE	I	ØH	L	M	H	KV	PN	KG
1/2"	-	30	60	2U40040000	15	33	86	54,5	41,5	9	64	0,36
3/4"	-	20	40	2U40050000	16,3	39	98,5	54,5	49	14	64	0,50

Anwendungen



